

## **BAB IV**

### **DIAGRAM ALIR**

#### **4.1. Diagram Alir Kualitatif**

Diagram alir kualitatif merupakan susunan blok dari proses pembentukan metanol dari karbon dioksida dan hidrogen dilengkapi dengan jenis bahan dan kondisi operasi seperti terlihat pada gambar.

#### **4.2. Diagram Alir Kuantitatif**

Diagram alir kuantitatif merupakan susunan blok dari proses pembentukan metanol dari karbon dioksida dan hidrogen dilengkapi dengan berat dan komposisi dari setiap arus bahan masuk alat dengan satuan kg/jam seperti terlihat pada gambar.

#### **4.3. *Process Engineering Flow Diagram (PEFD)***

PEFD merupakan diagram induk yang dibuat lebih lengkap dan menyeluruh, meliputi semua alat proses, alat pembantu, kondisi proses pada alat proses, aliran bahan yang diproses dan produknya, daftar alat-alat, neraca bahan, instrument yang dipakai, kode alat dan instrument seperti terlihat pada gambar.

**4.1. Diagram Alir Kualitatif**

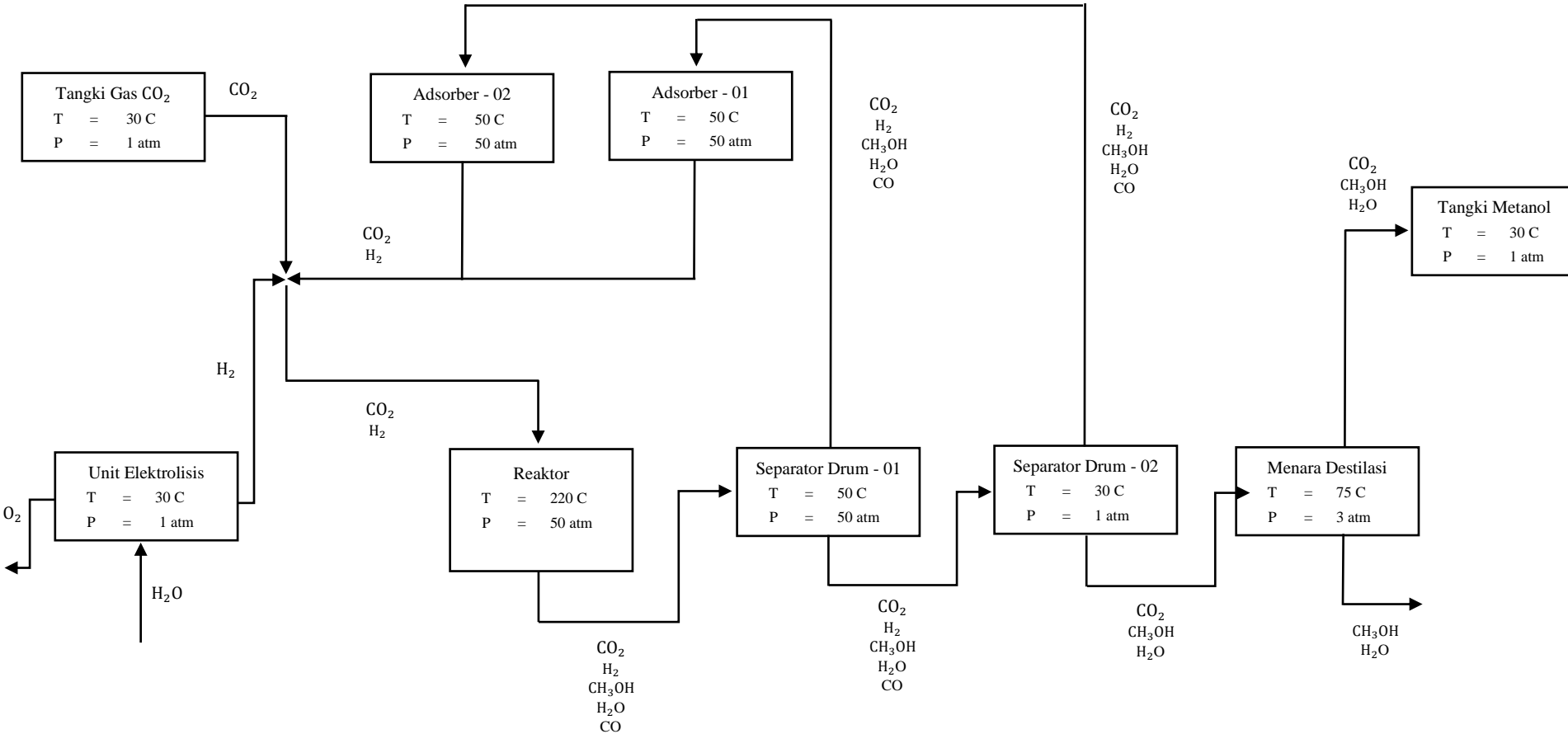

## 4.2. Diagram Alir Kuantitatif

